



Comissão de Exames de Admissão

EXAME DE APTIDÃO A DESENHO- 2022

Nome _____

Código _____

Curso _____

1. A prova tem a duração de 120 minutos e contempla 21 questões;
2. Confira o seu código de candidatura;
3. Para cada questão assinale apenas a alternativa correcta;
4. Não é permitido o uso de qualquer dispositivo electrónico.

Atenção! Responder a todas questões do exame no próprio enunciado.

Parte I – Questões teóricas

1. O *Nyau*, uma manifestação cultural muito praticada na região centro de Moçambique, foi proclamado pela UNESCO como:
A. Património histórico da humanidade
B. Património oral e imaterial da humanidade
C. Património histórico de Moçambique
D. Património oral e imaterial de Moçambique
2. A xilogravura, uma modalidade de gravura em madeira, é uma prática artística predominante na:
A. Cultura Makonde
B. Cultura Changana
C. Cultura Sena
D. Cultura Ndau
3. A mbila, uma marca da manifestação cultural do povo Copi, sul de Moçambique, é um:
A. Instrumento religioso
B. Instrumento de caça
C. Instrumento musical
D. Instrumento de guerra
4. A estrutura é um elemento importante na definição da forma. O favo de abelhas é um exemplo de uma:
A. Estrutura natural regular
B. Estrutura natural irregular
C. Estrutura animal quadrangular
D. Estrutura animal composta
5. A tridimensionalidade é uma denominação atribuída às formas por apresentarem:
A. Estrutura fixa
B. Dimensões correctas
C. Três vértices
D. Volume
6. Na produção de objectos, o Homem tem especial atenção às funções:
A. Prática, estética e estrutural
B. Formal, estética e simbólica
C. Prática, estética e simbólica
D. Formal, estética e estrutural
7. A representação de um objecto em cada alçado pode ser designado por:
A. Projecções axonométricas
B. Projecções ortogonais
C. Projecções lineares
D. Projecções cónicas
8. Tecnicamente, o sistema de projecções ortogonais através do cubo envolvente é denominado:
A. Sistema Europeu
B. Sistema Asiático
C. Sistema Africano
D. Sistema Americano
9. Os cortes são procedimentos auxiliares que permitem compreender:
A. A consistência do material usado no fabrico dos objectos
B. A configuração do interior dos objectos
C. A natureza estrutural das superfícies dos objectos
D. O volume total ocupado pelos objectos

10. Na representação de formas em perspectiva axonométrica, usam-se:

- A. 2 eixos
- B. 3 eixos
- C. 4 eixos
- D. 5 eixos

11. Na perspectiva rigorosa a 2 PFs, o resultado do prolongamento de um dos lados da projecção horizontal chama-se:

- A. Linha de cota
- B. Linha de fuga
- C. Linha de chamada
- D. Linha de perspectiva

12. Todas as rectas horizontais de profundidade na perspectiva rigorosa convergem nos pontos de:

- A. Vista
- B. Fuga
- C. Cota
- D. Horizonte

13. As pirâmides do Egipto eram construídas para efeitos:

- A. Turísticos
- B. Residenciais
- C. Tumulares
- D. Comerciais

14. Na representação em perspectiva, o tamanho dos objectos é:

- A. Directamente proporcional à distância de observação
- B. Mantido constante com a distância de observação
- C. Inversamente proporcional à distância de observação
- D. Alterado em função da distância da linha do horizonte

15. São meios de comunicação visual:

- A. O postal, o rádio e o cartaz
- B. A dança, a música e o teatro
- A. O cartaz, a banda desenhada e o rádio
- B. A dança, a banda desenhada e o cartaz

16. Pela cozedura, as peças de cerâmica ganham:

- A. Impermeabilidade, resistência e sonoridade
- B. Resistência, opacidade e sonoridade
- C. Impermeabilidade, resistência e opacidade
- D. Impermeabilidade, opacidade e sonoridade

Parte II – Desenho Técnico

17. Construa um arco contracurvado, sendo dado o valor do vão ou abertura $AB = 5\text{cm}$.

18. Dada a figura em axonometria Isométrica, represente-a em axonometria Cavaleira:

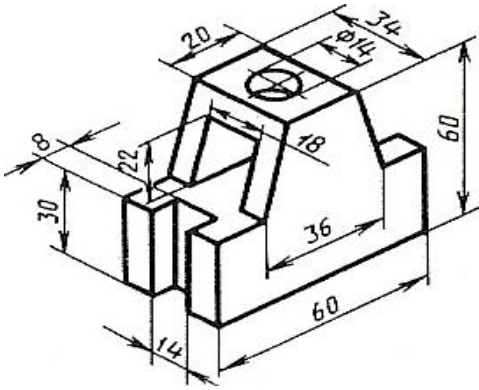

19. Represente pelas projecções um triângulo equilátero cuja circunferência construtiva tem 2cm de raio, situado num plano de perfil, sabendo que o centro é o ponto O (2; 2).
20. Construa as projecções de uma pirâmide pentagonal de base assente num plano de frente, sabendo que: o centro da base é O(0,5; 2); o raio da circunferência circunscrita à base é 2cm e um dos seus vértices é o ponto A de cota 4; a altura da pirâmide é 5cm. Represente a VG da secção produzida por um plano de topo que faz 45° com o PHP e que passa pelo ponto médio da aresta [AV].

21. Como forma de fazer conhecer a sua imagem, as organizações (empresas, associações, etc.) usam frequentemente logótipos e outras representações gráficas. Desenhe um logótipo criativo e sugestivo para uma Associação de Jovens Voluntários que lutam contra a Covid-19.

FIM